



J. VAN HEMELEN
KEURINGSORGANISME VZW

Externe Dienst voor Technische Controles

Halsendallaan 5 - 1652 ALSEMBERG
tel 02/380.52.71 - fax 02/380.89.86

Meensestraat 41 - 8500 KORTRIJK
tel 056/35.76.76 - fax 056/35.68.87

e-mail info@vanhemelen.org
BTW BE 0422.507.353

Aanvraagnr. 14K 131334 Ref. verslag RAP BD 20140925-1S



Proces verbaal van onderzoek van een huishoudelijke elektrische installatie op lage en zeer lage spanning

overeenkomstig de voorschriften van het Algemeen Reglement op de Elektrische Installaties

- Gelijkvormigheidsonderzoek van een huishoudelijke elektrische laagspanningsinstallatie (nieuw - wijziging - uitbreiding) (AREI art. 270)
- Controlebezoek van een bestaande huishoudelijke elektrische laagspanningsinstallatie (AREI art. 271)
- Controlebezoek van een huishoudelijke elektrische laagspanningsinstallatie vóór verzwaren van de aansluiting op het openbaar verdeelnet (AREI art. 276)
- Controlebezoek van een huishoudelijke elektrische laagspanningsinstallatie bij de verkoop van een wooneenheid (AREI art. 276bis)

Eigenaar/beheerder/uitbater - Naam RESIDENTIE LIVINGSTONE Voornaam Postnr 1000

Adres Livingstonelaan 6 Gemeente BRUSSEL

Installateur ELECTRA CONTRACTORS nv Gemeente SINT-ELOOIS-VIJVE

BTW-nummer BE 0869.624.596

of identiteitskaartnr. - - Uitreikingsdatum - - - - - Gemeente

Plaats van onderzoek RESIDENTIE LIVINGSTONE Postnr. 1000

Adres Livingstonelaan 6 APP D2.3 Gemeente BRUSSEL

EAN-code 541448965000664383 Elektriciteitsverdelers

Type installatie tijdelijke installatie / voorlopige aansluiting voor werf / festiviteiten wooneenheid (huis, appartement, andere) huishoudelijke werkeenheden gemeenschappelijke delen van een residentiële eenheid

Algemene beschrijving van de aansluiting **Algemene beschrijving van de stroombanen en hun beschermingen**

U _{nom} (V ac/dc)	2x230V	1x	2P AUT 16A - 1,5mm ²
Ø voedingskabel (mm ²)	4x10mm ²	5x	2P AUT 20A - 2,5mm ²
I _{nom} aansluiting (A)	40A MAX	1x	2P AUT 32A - 6mm ²
Type alg. schakelaar	ALG. DIFF	VIA 2P DIFF 30mA	
Aantal borden	1	4x	2P AUT 20A - 2,5mm ²
Aantal eindstroombanen	11	-----	
Type aardelektrode	LUS		
Algemene diff.stroom.inr.	2P 40A 300mA		
Bijkomende diff.stroom.inr.	2P 40A 30mA		

Vaste verwarmingstoestellen (aantal - kW) :

Metingen Meetapparaat : apparaat waarvan de inspecteur titularis is Onderzoek uitgevoerd overeenkomstig : procedure TD-E-01

Aardspreadsweerstand :	1,9Ω	Isolatiweerstand (250/500/1000V) :	> 1MΩ	Werking differentieelstroominrichting :	OK / NOK	Continuïteit PE-geleiders & equipot. :	OK / NOK
------------------------	------	------------------------------------	-------	---	----------	--	----------

Inbreuken (AREI - art.) / Bemerkingen (opm.)

Inbreuken : GEEN

Opmerkingen : - VERLICHTING, KEUKEN, BADKAMER, CV-KETEL NOG NIET GEPLAATST

Aanvullend bezoek bij onderzoek (ref.) : RAP - - - - -

Besluit

- De elektrische installatie **voldoet** aan de voorschriften van het A.R.E.I.
De ingangsklemmen van de automatische differentieelstroominrichting, geplaatst aan het begin van de installatie, werden ontoegankelijk gemaakt door verzegeling. Het (de) eendraads- en opstellingsschema(s) werden voor gezien getekend / werden opnieuw geïsoleerd.
De volgende periodieke controle moet worden uitgevoerd binnen de door de van kracht zijnde reglementering voorgeschreven termijn. (art. 271)
- De elektrische installatie **voldoet niet** aan de voorschriften van het A.R.E.I.
De werken, nodig om de inbreuken te doen verdwijnen die opgemerkt werden tijdens het controlebezoek, moeten zonder vertraging uitgevoerd worden en alle maatregelen moeten getroffen worden opdat de in overtreding zijnde installatie, indien zij in dienst blijft, geen gevaar vormt voor de personen of goederen.
Een aanvullend bezoek moet door hetzelfde organisme worden uitgevoerd vóór :

Besluit

De elektrische installatie **voldoet** aan de voorschriften van het A.R.E.I.
De ingangsklemmen van de automatische differentieelstroominrichting, geplaatst aan het begin van de installatie, werden ontoegankelijk gemaakt door verzegeling. Het (de) eendraads- en opstellingsschema(s) werden voor gezien getekend / werden opnieuw geïsoleerd.
De volgende periodieke controle moet worden uitgevoerd binnen de door de van kracht zijnde reglementering voorgeschreven termijn. (art. 271)

De elektrische installatie **voldoet niet** aan de voorschriften van het A.R.E.I.
De werken, nodig om de inbreuken te doen verdwijnen die opgemerkt werden tijdens het controlebezoek, moeten zonder vertraging uitgevoerd worden en alle maatregelen moeten getroffen worden opdat de in overtreding zijnde installatie, indien zij in dienst blijft, geen gevaar vormt voor de personen of goederen.
Een aanvullend bezoek moet door hetzelfde organisme worden uitgevoerd vóór :

Volgend controlebezoek uiterlijk op: 25.09.2039 Agent-onderzoeker (naam - nr - handtekening) B. DECAFSTECKER J. VAN HEMELEN inspecteur (143) DECAFSTECKER Brecht Datum onderzoek: 25.09.2014

Wettelijke verplichtingen, nota's en algemene voorwaarden op keerzijde.

De volgende controles werden verricht :

- a) de controle van de uitvoering van de elektrische installatie overeenkomstig de schema's;
- b) de controle van de staat (vasthechtingen, beschadiging,...) van het vast geïnstalleerd elektrische materieel in het bijzonder wat betreft de schakelaars, de stopcontactdozen, de aansluitingen in de verdeelborden,...;
- c) de controle van de beschermingsmaatregelen tegen elektrische schokken bij rechtstreekse en onrechtstreekse aanraking;
- d) de controle van de werking van de differentieelstroominrichtingen via de eigen testinrichting;
- e) de controle van de foutflussen en de juiste aansluiting van de differentieelstroominrichtingen via de opwekking van een foutstroom tussen 2,5 en 2,75 maal de gevoeligheid van het apparaat;
- f) de controle van de continuïteit van de equipotentiale verbindingen (hoofd- en bijkomende) en van de beschermingsgeleiders van de stopcontactdozen en van de vaste, vast opgestelde of verplaatsbare toestellen met vaste standplaats van de klasse 1;
- g) de visuele controle van vast of vast opgesteld materieel dat gevaar kan opleveren voor personen en goederen;
- h) de visuele controle van verplaatsbaar materieel dat gevaar kan opleveren voor personen en goederen.

De geïnstalleerde automatische differentieelschakelaars zijn in overeenstemming met de waarde van de spreidingsweerstand van de aardelektrode.

De geïnstalleerde beschermingsinrichtingen tegen overstroom zijn in overeenstemming met de doorsneden van de respectievelijke stroombanen die ze beschermen.

Raadgevingen - Wettelijke verplichtingen

- a) Dit proces-verbaal van het onderzoek dient bewaard in het dossier van de elektrische installatie;
- b) Elke wijziging aan de elektrische installatie dient vermeld in het technisch dossier van de elektrische installatie;
- c) De Federale Overheidsdienst die Energie onder zijn bevoegdheid heeft, dient onmiddellijk ingelicht over elk ongeluk aan personen overkomen en rechtstreeks of onrechtstreeks te wijten aan de aanwezigheid van elektriciteit.
- d) Wanneer er overtredingen zijn vastgesteld tijdens het controlebezoek, dient men een nieuw controlebezoek te doen verrichten door hetzelfde erkend organisme om na te gaan of na afloop van de termijn van één jaar de overtredingen verdwenen zijn. Indien tijdens dat tweede onderzoek wordt vastgesteld dat er nog overtredingen overblijven, moet het erkend organisme een kopie van het proces-verbaal van het controlebezoek sturen naar de Algemene Directie Energie die belast is met het hoog toezicht op de huishoudelijke elektrische installaties.

Nota's

1. De resultaten van de controle hebben uitsluitend betrekking op de gekeurde toestellen, installaties, resp. aangevraagde keuringsopdracht.
2. Dit verslag mag zonder de toestemming van onderhavige keuringsinstelling en de opdrachtgever niet anders dan in zijn geheel worden vermenigvuldigd.
3. Onze tussenkomsten worden in het kader van onze algemene voorwaarden uitgevoerd.

Algemene verkoopvoorwaarden

1. Elke opdracht is onderworpen aan deze algemene voorwaarden, met uitsluiting van de eigen voorwaarden van de klant.
 2. Onze facturen zijn, behoudens strijdige vermelding op de facturen, betaalbaar uiterlijk 30 dagen na uitgiftedatum.
 3. Betwisting van een factuur moet door de klant schriftelijk, per aangetekende post binnen de 8 dagen na de verzending van de factuur gebeuren, hetgeen door de afstempeling bewezen wordt. Na deze termijn worden de factuur evenals de factuurvoorwaarden beschouwd als onherroepelijk aanvaard, zowel wat de tarifiering van de dienstverleningen betreft als de natuur of de kwaliteit ervan.
 4. Het bedrag van de factuur die niet betaald is op de vervaldag, wordt van rechtswege en zonder ingebrekestelling verhoogd met een forfaitaire schadeloosstelling van 15% van het verschuldigde bedrag, met een minimum van 62 EUR. Het aldus verhoogde bedrag brengt van rechtswege en zonder ingebrekestelling interest voort gelijk aan 1% per maand.
 5. Voor alle geschillen zijn uitsluitend de rechtbanken van de maatschappelijke zetel bevoegd van onze vennootschap, en is uitsluitend het Belgisch recht toepasselijk.
 6. Betwistingen inzake de kwaliteit van de geleverde diensten kunnen slechts in aanmerking genomen worden, binnen de wettelijke bepalingen, voor zover ze onmiddellijk na de vaststelling per aangetekend schrijven gemeld zijn. Het indienen van een klacht ontheft de klant niet van zijn betalingsverplichting.
 7. Veiligheidskeuringen in het kader van een reglementering hebben geen betrekking op de functionaliteit van de toestellen of installaties.
 8. De keuringen zijn beperkt tot de installaties waarvoor de opdrachtgever onze interventie vraagt.
 9. Afwijkingen van deze algemene voorwaarden zijn enkel mogelijk mits onze uitdrukkelijke schriftelijke toestemming.
-

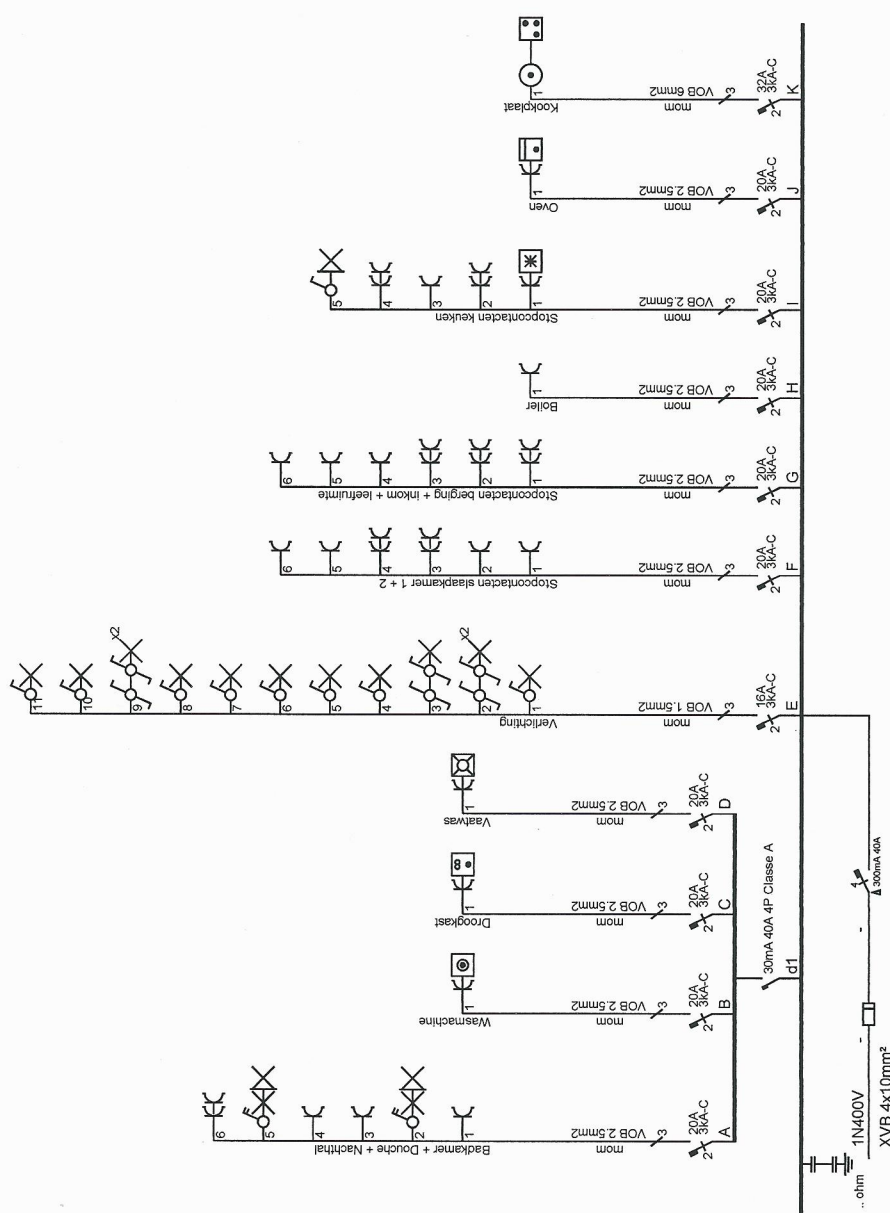

25 SEP 2014

Afgev. erkend organisme 25 / 09 / 2014	Res. Livingstone - app. D2.3 Livingstonelaan 6 1000 Brussel EAN : 54 144 89 6500 066 4383	Verantw. uitvoering 25 / 09 / 2014	ELECTRA NV Contractors E. Clausstraat 45 8793 St-Eloois-Vijve Tel: 056/60 17 16 BTW BE 869.624.596
---	---	---	--

VH **J. VAN HEMMELLEN**
 KEURINGSORGANISME VZW
 inspecteur (143)
 DECAESTECKER Brecht

25 SEP 2014

J. VAN HEMELEN
KEURINGSORGANISME VZW
inspecteur (143)
DECAESTECKER Brecht

Versie 1 : dd.18/06/2013
Schakelaars : Niko Original Wit
Armatuur terras : Delta Light DOX

Versie 2 : dd.20/08/2013
Architectuur aangepast

Residentie Livingstone I
App. D 2.3

Verdelings Plan voor afzonderlijke uitvoering elektriciteit

Datum afleveren: .../.../2013

Naam klant
Telefoonnummer klant

NV Contractors
ELECTRA
E. Clausstraat 45
8793 St-Eloois-Vijve
Tel: 056/60 17 16

